

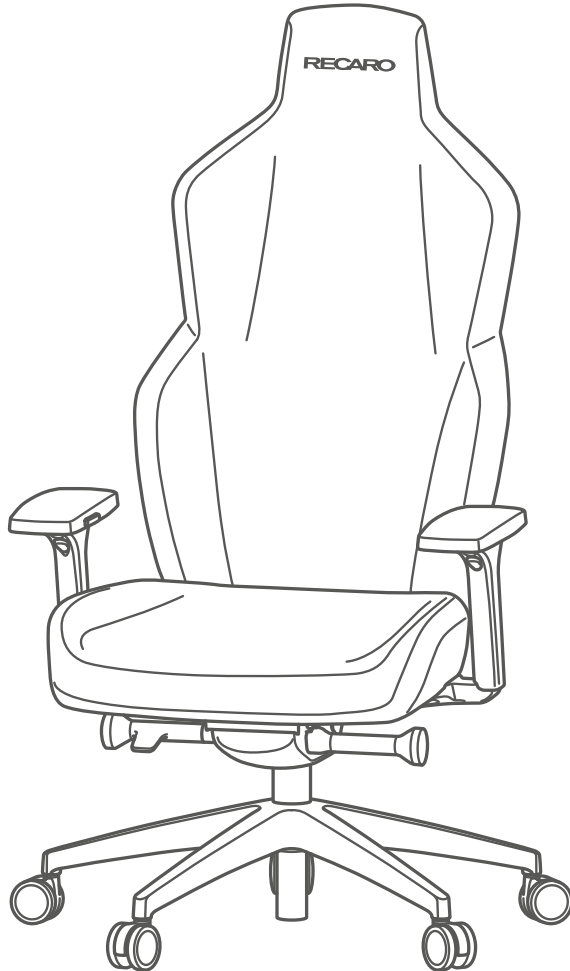



RECARO Rae

Gebrauchsanleitung
Operating Instructions
Istruzioni d'uso
Instrucciones de uso
Notice d'utilisation
Gebruiksaanwijzing



INHALT | CONTENTS | INDICE | ÍNDICE | TABLE DES MATIÈRES | INHOUD

DE	
! ZU DEINER SICHERHEIT	3
EN	
! FOR YOUR SAFETY	4
IT	
! PER LA TUA SICUREZZA	5
ES	
! POR TU SEGURIDAD	6
FR	
! POUR TA SÉCURITÉ	7
NL	
! VOOR JOUW VEILIGHEID	8
 LIEFERUMFANG SCOPE OF DELIVERY FORNITURA CONTENIDO DE SUMINISTRO ÉQUIPEMENT LIVRÉ OMVANG VAN DE LEVERING	9
 MONTAGE ASSEMBLY MONTAGGIO MONTAJE MONTAGE MONTAGE	10
 EINSTELLUNGEN ADJUSTMENTS IMPOSTAZIONI AJUSTES RÉGLAGES INSTELLINGEN	14

Bestimmungsgemäße Verwendung

Der RECARO Rae darf ausschließlich als Sitzmöbel verwendet werden.
Der RECARO Rae ist für eine Person und maximal 150 kg Belastung ausgelegt.
Der RECARO Rae darf nur in Innenräumen verwendet werden.

Sicherheitshinweise

- Lies diese Gebrauchsanleitung aufmerksam durch.
 - Nimm die Sicherheitshinweise ernst und befolge sie.
 - Benutze den RECARO Rae nicht als Aufstiegshilfe.
 - Stehe oder knie nicht auf dem RECARO Rae.
 - Stehe, sitze oder knie nicht auf den Armlehnen.
 - Nimm beim Sitzen immer die gesamte Sitzfläche ein.
 - Lass Dich nicht von anderen Personen wippen.
 - Vermeide zusätzlichen Druck auf die Rückenlehne.
 - Bringe keine zusätzlichen Teile von nicht lizenzierten Drittanbietern, wie z. B. Getränkehalter, Kleiderhaken oder Lichtquellen, am RECARO Rae an.
- ⚠ Teile für die Höhenverstellung von Sitzmöbeln mit Energiespeicher dürfen nur von geschultem Personal ausgetauscht oder repariert werden.

Rollen

Die Universalrollen des RECARO Rae sind vorwiegend für harte Böden geeignet, können aber auch auf weichen Böden verwendet werden.

Pflege und Wartung

- Reinige den Sitzbezug gelegentlich mit einem Staubsauger bei geringer bis mittlerer Saugleistung.
- Tupfe Schmutzflecken umgehend mit einem mit Textilreinigungsmittel getränkten Lappen ab. Beachte dabei die Anwendungshinweise des Herstellers.
- Vermeide starkes Reiben.

Entsorgung

Erkundige Dich zur Entsorgung der Verpackung und des RECARO Rae bei deiner Stadt- oder Gemeindeverwaltung nach einer umwelt- und sachgerechten Entsorgung.



Hinweis:

Du findest diese Gebrauchsanleitung auch in digitaler Form zum Download auf:
www.recaro-gaming.com

FOR YOUR SAFETY

Intended use

The RECARO Rae may only be used as a seat.

The RECARO Rae is designed for one person and a maximum weight of 150 kg.

The RECARO Rae may only be used indoors.

Safety instructions

- Read these instructions carefully.
 - Take the safety instructions seriously and follow them.
 - Do not use the RECARO Rae as a climbing aid.
 - Do not stand or kneel on the RECARO Rae.
 - Do not stand, sit or kneel on the armrests.
 - Always use the entire seat area when sitting.
 - Do not allow yourself to be rocked by other people.
 - Avoid additional pressure on the backrest.
 - Do not mount any additional parts from unlicensed suppliers, such as drinks holders, clothes hooks, light sources etc. on the RECARO Rae.
- ⚠ Parts for height adjustment on seats with energy stores may only be replaced or repaired by trained personnel.

Castors

The universal castors of the RECARO Rae are primarily suited for hard floors, must can also be used on soft floor coverings.

Care and maintenance

- Clean the seat cover occasionally with a vacuum cleaner using a low to medium suction setting.
- Dab off specks of dirt immediately with cloth soaked in textile cleaning agent. Follow the application instructions of the manufacturer.
- Avoid vigorous rubbing.

Disposal

Contact your city and/or municipal administration for information on the correct and environmentally-friendly disposal of the packaging and the RECARO Rae.



NOTE

These instructions are also available to download in digital form at:
www.recaro-gaming.com

PER LA TUA SICUREZZA

Utilizzo conforme

RECARO Rae può essere utilizzata esclusivamente come seduta da arredamento.
RECARO Rae è concepita per una sola persona e un carico massimo di 150 kg.
RECARO Rae può essere utilizzata esclusivamente in ambienti interni.

Indicazioni di sicurezza

- Leggere attentamente le presenti istruzioni per l'uso.
- Prendere seriamente le indicazioni di sicurezza e seguirle.
- Non utilizzare RECARO Rae come mezzo di salita.
- Non stare in piedi né in ginocchio su RECARO Rae.
- Non sedersi, né stare in piedi o in ginocchio sui braccioli.
- Durante la seduta occupare l'intera superficie.
- Non farsi dondolare da altre persone.
- Evitare un'ulteriore pressione sullo schienale.
- Non applicare componenti aggiuntivi di fornitori terzi non licenziati quali, ad esempio, portabevande, ganci per indumenti, fonti luminose ecc. su RECARO Rae.

⚠ I componenti per la regolazione verticale delle sedute da arredamento con accumulatore di energia possono essere sostituiti o riparati esclusivamente da personale istruito.

Rotelle

Le rotelle universali di RECARO Rae sono principalmente idonee per pavimenti duri, tuttavia possono essere utilizzate anche su pavimenti morbidi.

Cura e manutenzione

- Pulire occasionalmente la fodera della seduta con un'aspirapolvere utilizzando una potenza medio-bassa.
- Detergere immediatamente le macchie di sporcizia con un panno imbevuto di detergente per tessuti. Osservare le avvertenze d'uso del produttore.
- Evitare l'eccessivo sfregamento.

Smaltimento

Informarsi sullo smaltimento ecosostenibile della confezione e di RECARO Rae presso la propria amministrazione comunale.



NOTA

Le presenti istruzioni per l'uso sono scaricabili in formato digitale anche dal sito:
www.recaro-gaming.com

POR TU SEGURIDAD

Uso conforme a lo previsto

La silla RECARO Rae solo puede utilizarse como asiento.

La silla RECARO Rae está diseñada para una persona y para un máximo de 150 kg de carga.

La silla RECARO Rae solo puede utilizarse en interiores.

Indicaciones de seguridad

- Lee con atención estas instrucciones de uso.
- Tómate en serio las instrucciones de uso y cúmplelas.
- No utilices la silla RECARO Rae como ayuda para subirte.
- No te pongas de pie ni de rodillas sobre la silla RECARO Rae.
- No te pongas de pie, de rodillas ni te sientes sobre los apoyabrazos.
- Al sentarte, ocupa siempre toda la superficie de asiento.
- No dejes que otras personas te balanceen.
- Evita la presión excesiva sobre el respaldo.
- No coloques ninguna pieza adicional de proveedores ajenos sin licencia como, p. ej., portabebidas, colgadores para ropa, fuentes de luz, etc., en la silla RECARO Rae.

⚠ Solo el personal con formación puede sustituir o reparar las piezas para el ajuste de altura de las sillas con acumuladores de energía.

Rodillos

Los rodillos universales de la silla RECARO Rae son aptos, sobre todo, para suelos duros, pero también pueden utilizarse sobre suelos blandos.

Cuidado y mantenimiento

- Limpia el revestimiento de la silla ocasionalmente con una aspiradora a una potencia entre baja y media.
- Quita de inmediato las manchas de suciedad con un paño impregnado en detergente para textiles. Ten en cuenta las indicaciones de aplicación del fabricante.
- Evita la fricción excesiva.

Eliminación de residuos

En cuanto a la eliminación del embalaje y de la silla RECARO Rae, infórmate en tu administración municipal o ayuntamiento sobre la eliminación de residuos correcta y respetuosa con el medioambiente.



NOTA

También puedes encontrar estas instrucciones de uso en formato digital para su descarga en: www.recaro-gaming.com

POUR TA SÉCURITÉ

Utilisation conforme

La chaise RECARO Rae ne peut être utilisée que comme siège.

La RECARO Rae est conçue pour une personne et une charge maximale de 150 kg.

La RECARO Rae ne peut être utilisée qu'à l'intérieur.

Consignes de sécurité

- Lis attentivement ce mode d'emploi.
 - Prends les consignes de sécurité au sérieux et respecte-les.
 - N'utilise pas la RECARO Rae comme marchepied.
 - Ne te mets ni debout ni à genoux sur la RECARO Rae.
 - Ne te mets pas debout ou à genoux sur les accoudoirs et ne t'assois pas non plus dessus.
 - Utilise toujours toute l'assise pour t'asseoir.
 - Ne laisse pas d'autres personnes faire basculer la chaise lorsque tu es dessus.
 - Évite d'exercer une pression supplémentaire sur le dossier.
 - Ne monte pas de pièces supplémentaires de fournisseurs tiers, comme par exemple des porte-go-belets, des portemanteaux des sources lumineuses, etc. sur la RECARO Rae.
- ⚠ Seul du personnel formé à cet effet est autorisé à remplacer ou à réparer les pièces de réglage en hauteur de sièges équipés d'accumulateurs d'énergie.

Roulettes

Les roulettes universelles de la RECARO Rae conviennent particulièrement à des sols durs, mais peuvent également être utilisées sur des sols mous.

Entretien et maintenance

- Nettoie de temps en temps le revêtement de la chaise avec un aspirateur à une puissance d'aspiration faible à moyenne.
- Éponge immédiatement les taches avec un chiffon imbibé d'un produit nettoyant pour textiles. Respecte les instructions de nettoyage du fabricant.
- Évite de frotter fort.

Élimination

Avant de mettre au rebut l'emballage et la RECARO Rae, renseigne-toi auprès de votre municipalité pour les éliminer de manière appropriée et respectueuse pour l'environnement.



REMARQUE

Tu peux également trouver ce mode d'emploi en ligne et le télécharger sur:
www.recaro-gaming.com

VOOR JOUW VEILIGHEID

Beoogd gebruik

De RECARO Rae mag uitsluitend als stoel worden gebruikt.

De RECARO Rae is ontworpen voor één persoon en een belasting van maximaal 150 kg.

De RECARO Rae mag uitsluitend in binnenruimten worden gebruikt.

Veiligheidsinstructies

- Lees deze gebruiksaanwijzing zorgvuldig door.
- Neem de veiligheidsinstructies au sérieux en volg deze op.
- Gebruik de RECARO Rae niet als opstaphulp.
- Sta of kniel niet op de RECARO Rae.
- Sta, zit of kniel niet op de armleuningen.
- Gebruik tijdens het zitten altijd het gehele oppervlak van de zitting.
- Laat u niet door anderen op en neer veren.
- Vermijd extra druk op de rugleuning.
- Voorzie de RECARO Rae niet van extra onderdelen zoals bekerhouders, kleeerhaken en lichtbronnen van niet-geautoriseerde externe aanbieders.

⚠ Onderdelen voor de hoogteverstelling van stoelen met een gasveer mogen uitsluitend door geschoold personeel worden vervangen of gerepareerd.

Zwenkwielen

De universele zwenkwielen van de RECARO Rae zijn vooral geschikt voor harde vloeren, maar kunnen ook op zachte vloeren worden gebruikt.

Verzorging en onderhoud

- Reinig de stoelbekleding af en toe met een stofzuiger op een laag tot gemiddeld zuigniveau.
- Verwijder vuile vlekken onmiddellijk met een doek die u in textielreinigingsmiddel hebt gedrenkt. Neem daarbij de gebruiksinstructies van de producent in acht.
- Wrijf niet te hard.

Verwijdering

Vraag bij uw gemeente hoe u de verpakking en de RECARO Rae op een milieuvriendelijke en regelmatige wijze kunt afvoeren.



TIP

U kunt deze gebruiksaanwijzing ook in digitale vorm downloaden via:
www.recaro-gaming.com

LIEFERUMFANG | SCOPE OF DELIVERY | FORNITURA |
CONTENIDO DE SUMINISTRO | ÉQUIPEMENT LIVRÉ |
OMVANG VAN DE LEVERING

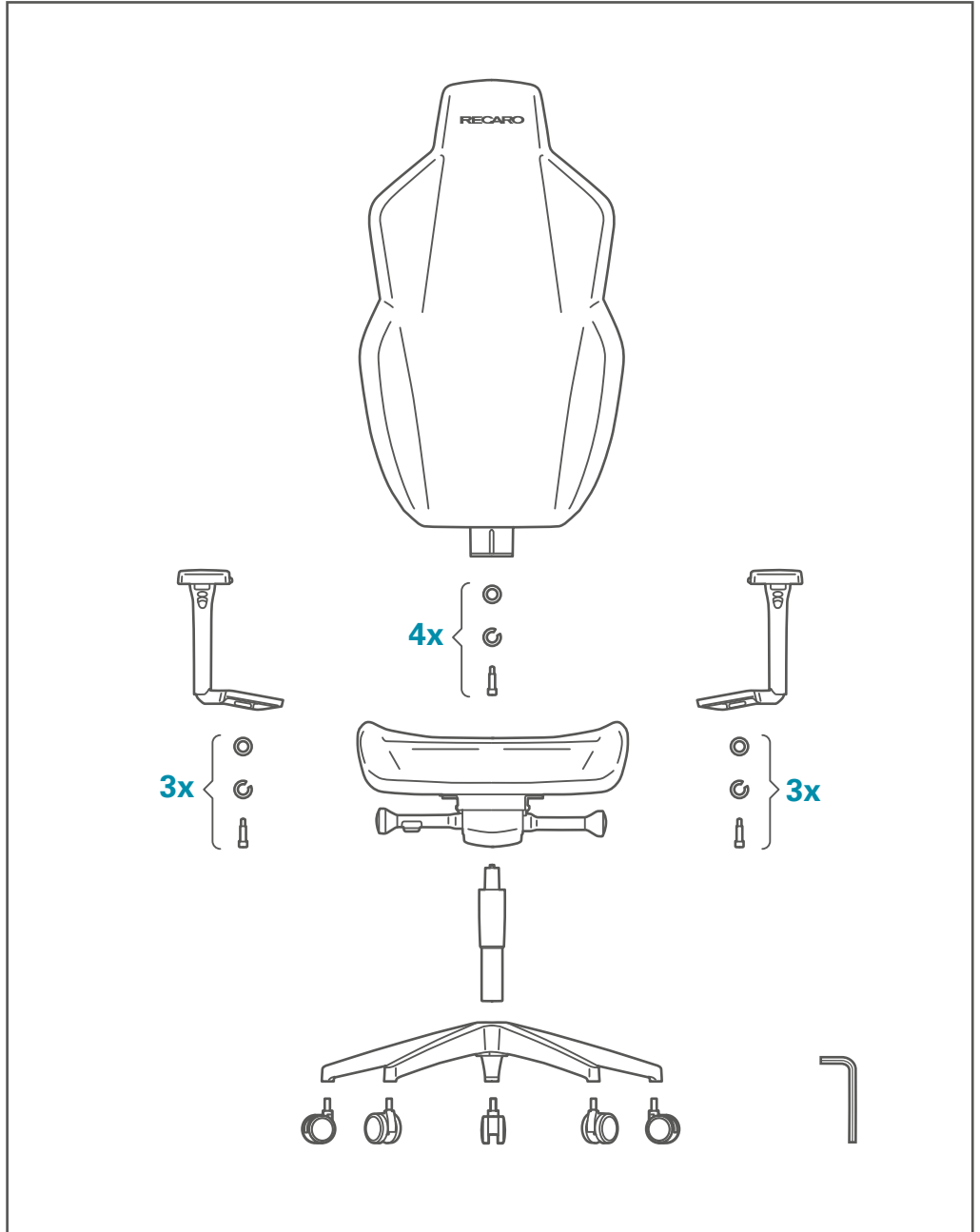

MONTAGE | ASSEMBLY | MONTAGGIO | MONTAJE |
MONTAGE | MONTAGE

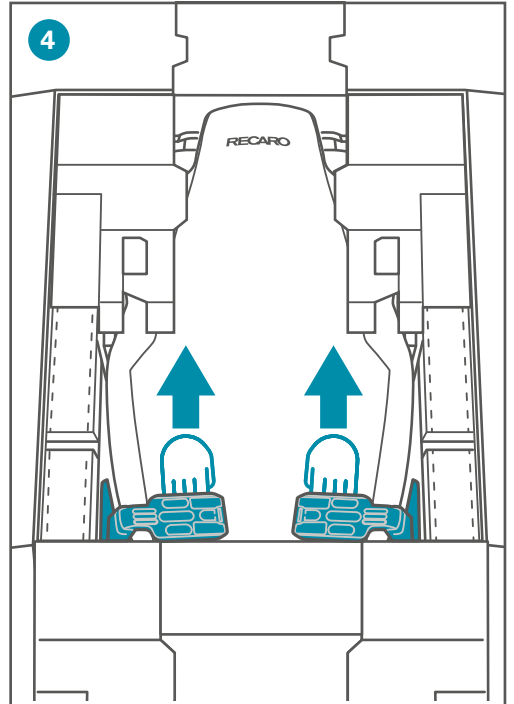
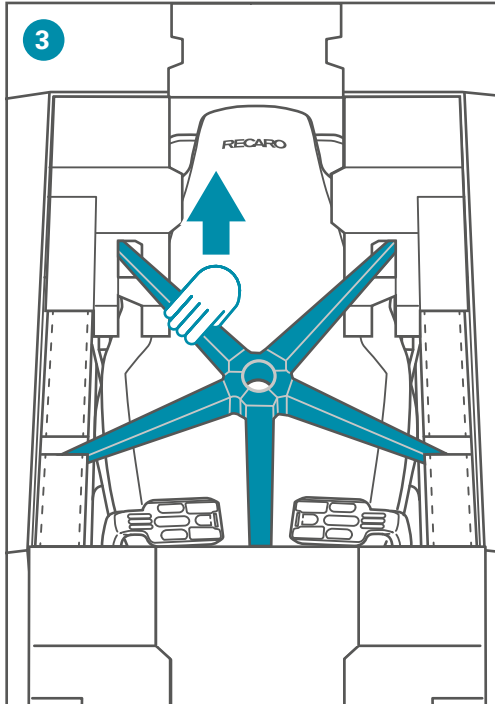
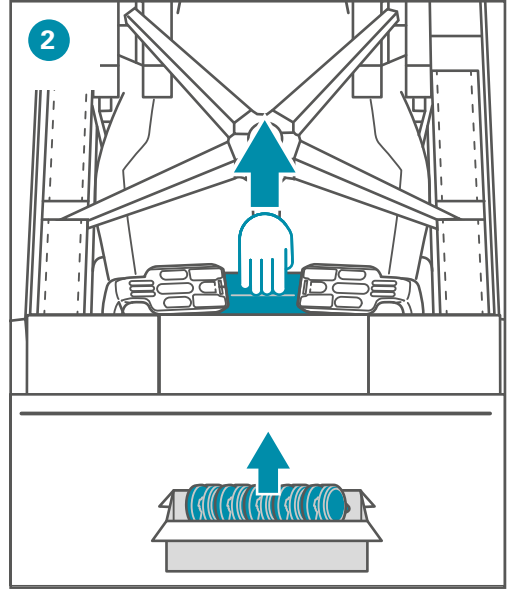
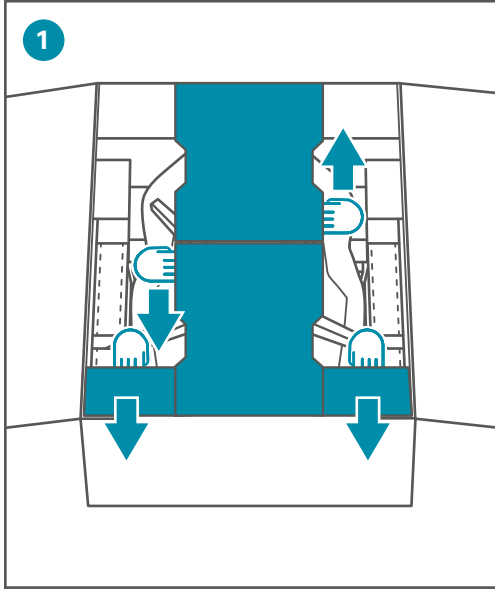

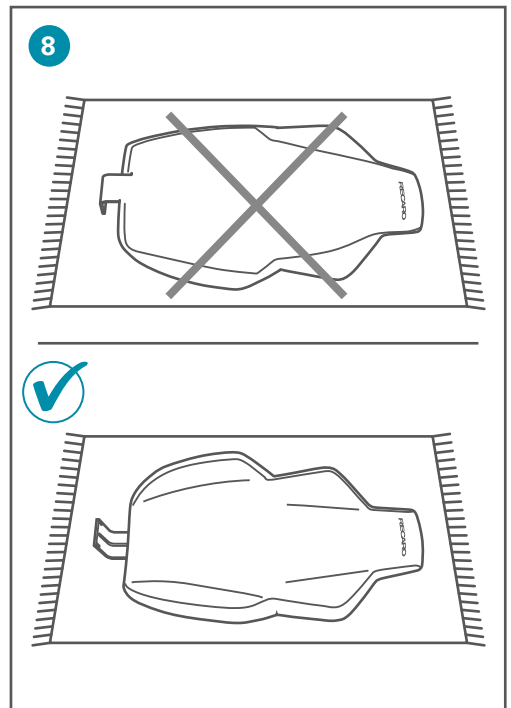
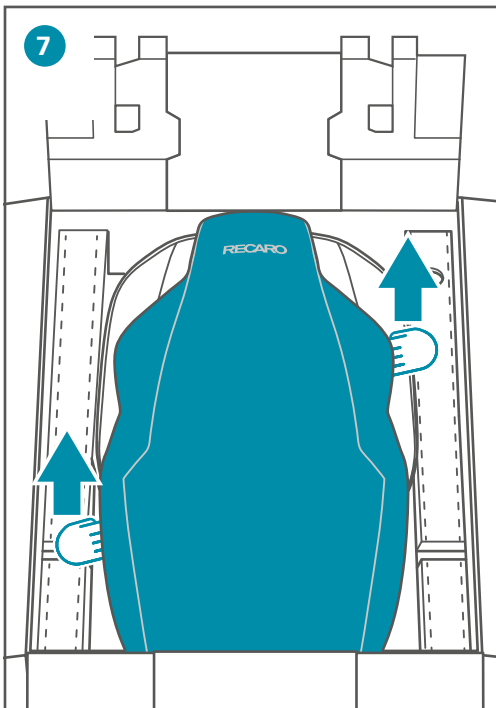
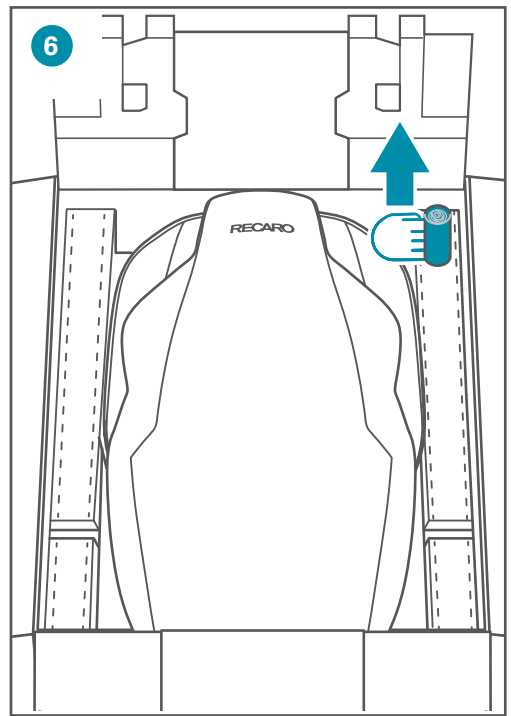
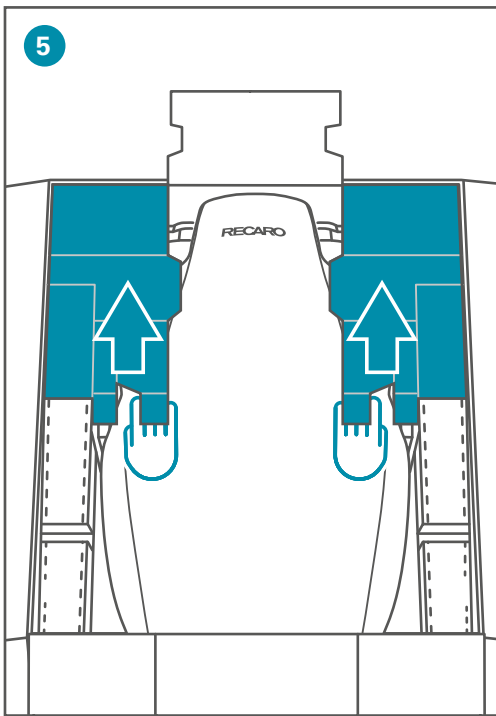

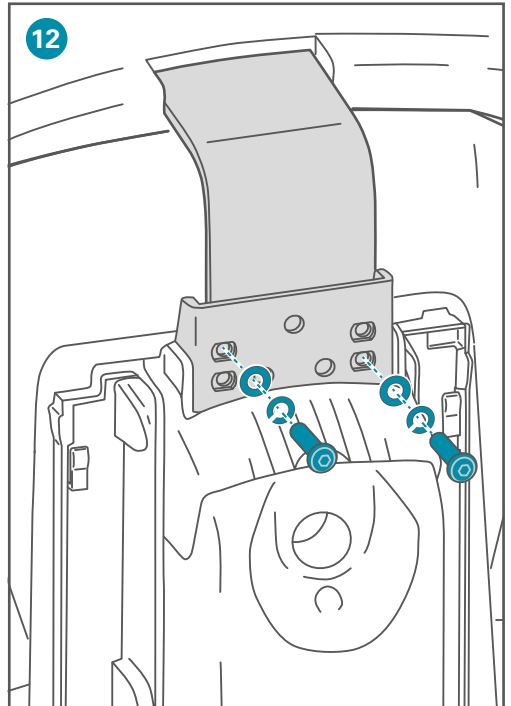
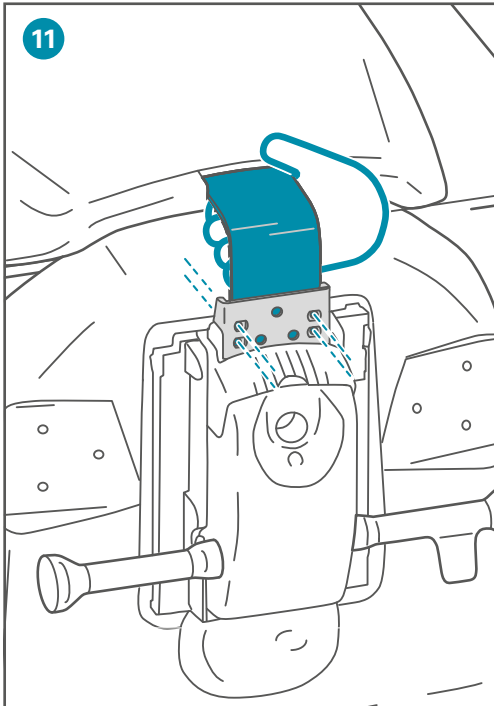
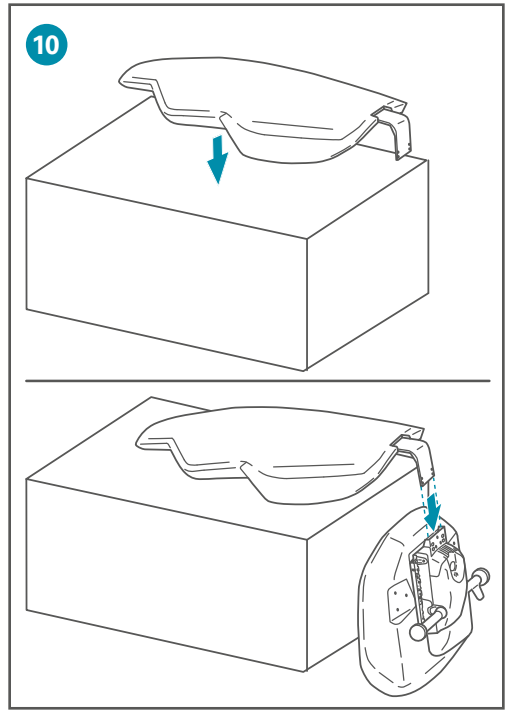
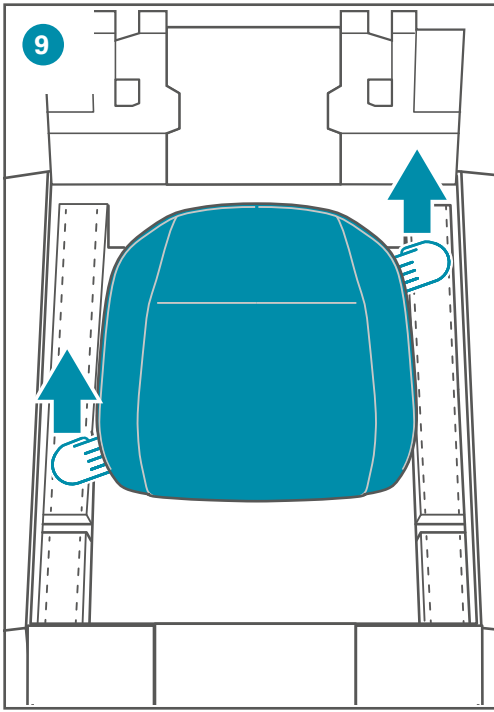

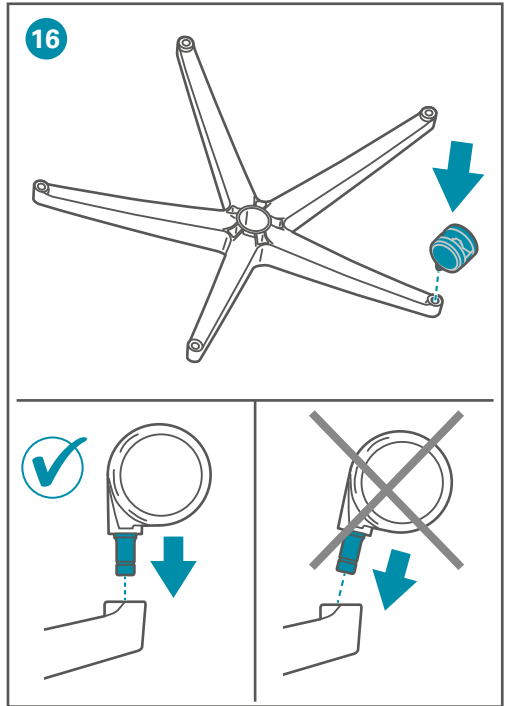
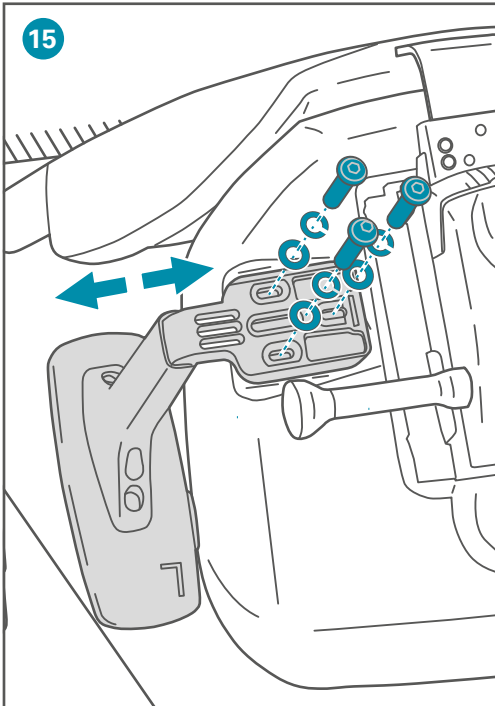
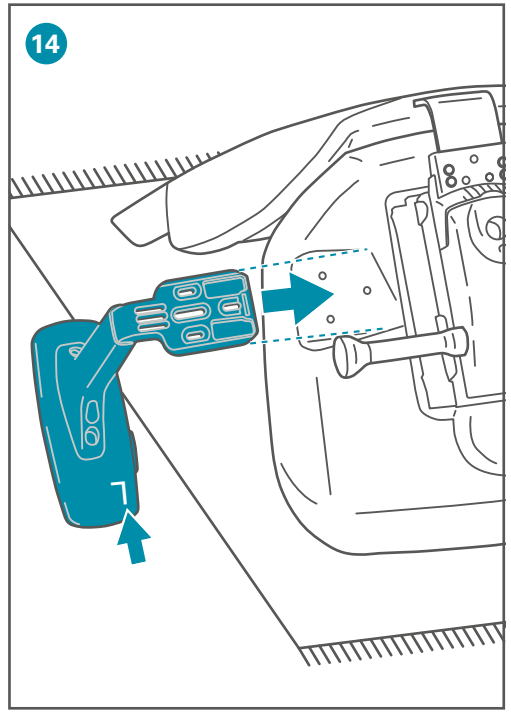
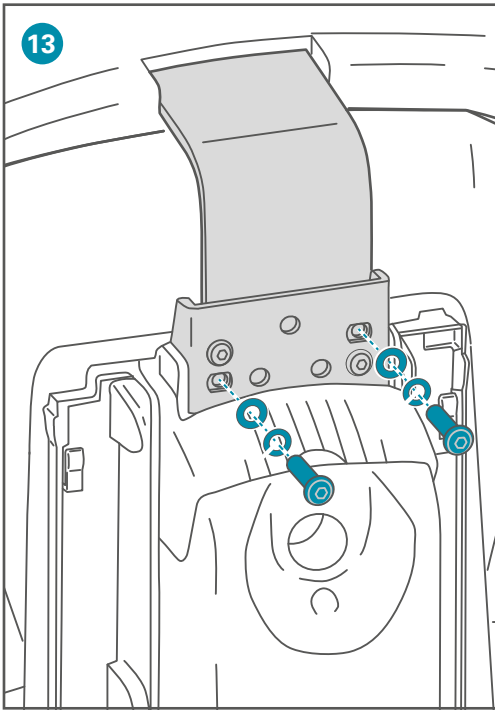

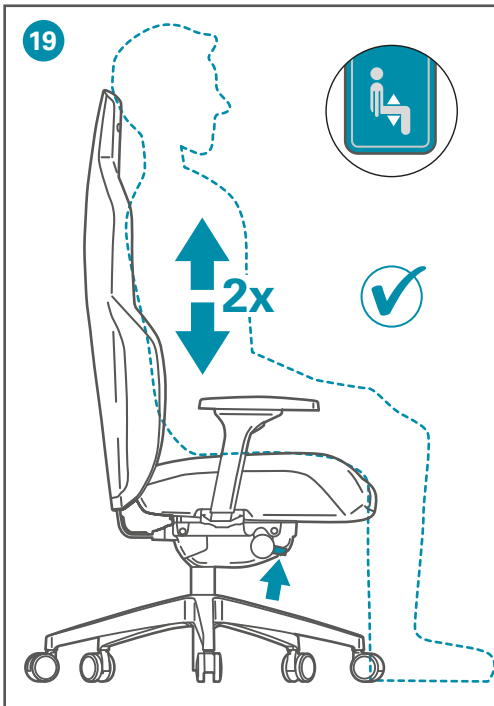
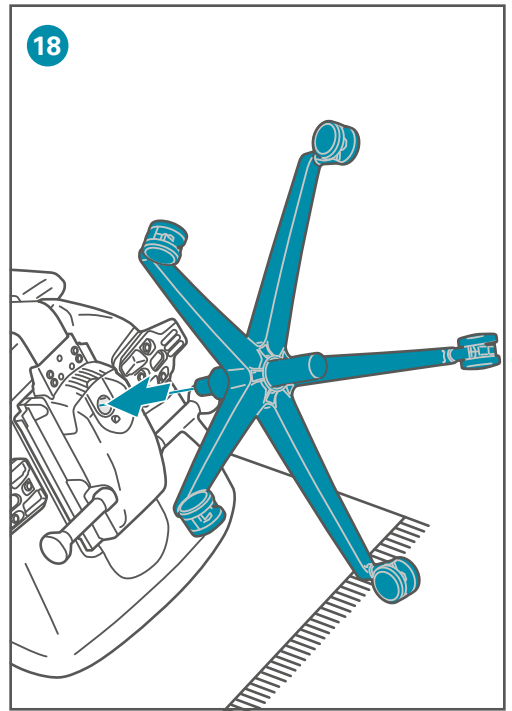
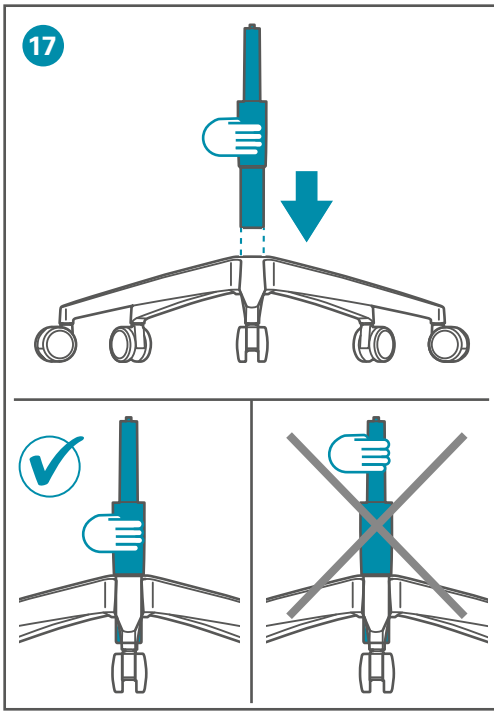

EINSTELLUNGEN | ADJUSTMENTS | IMPOSTAZIONI | AJUSTES | RÉGLAGES | INSTELLINGEN

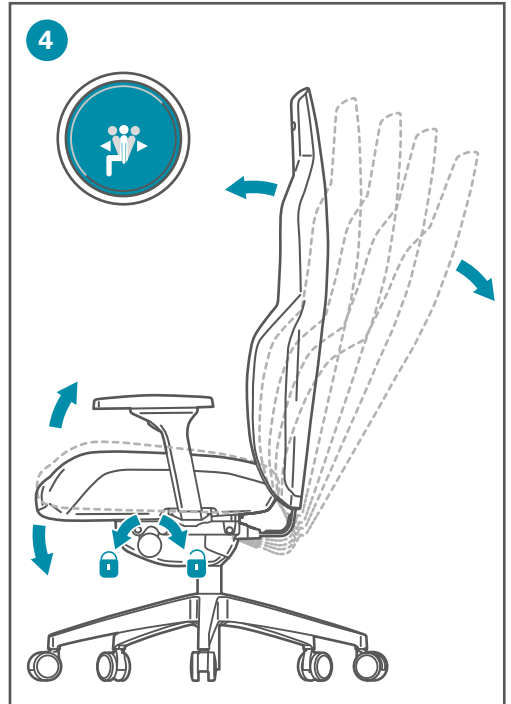
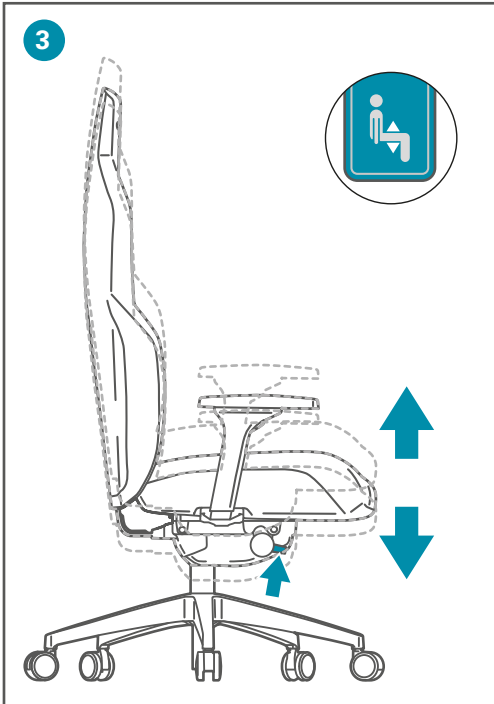
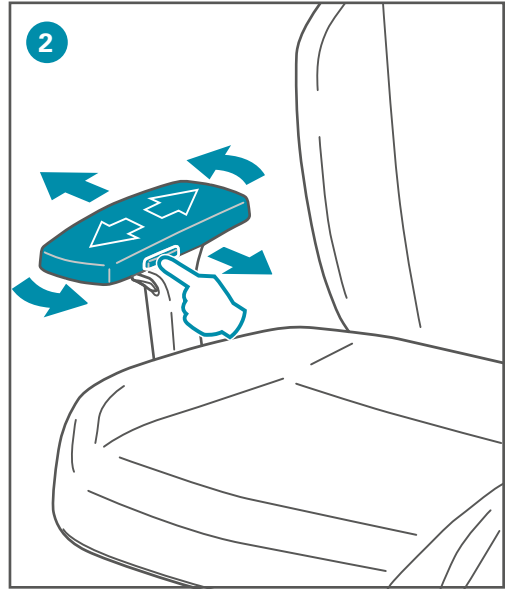
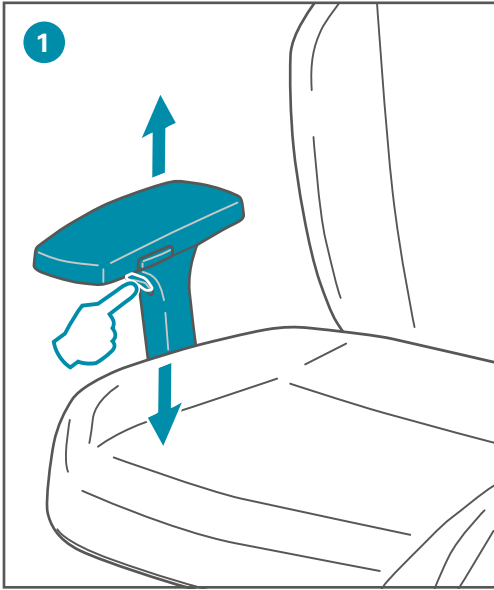

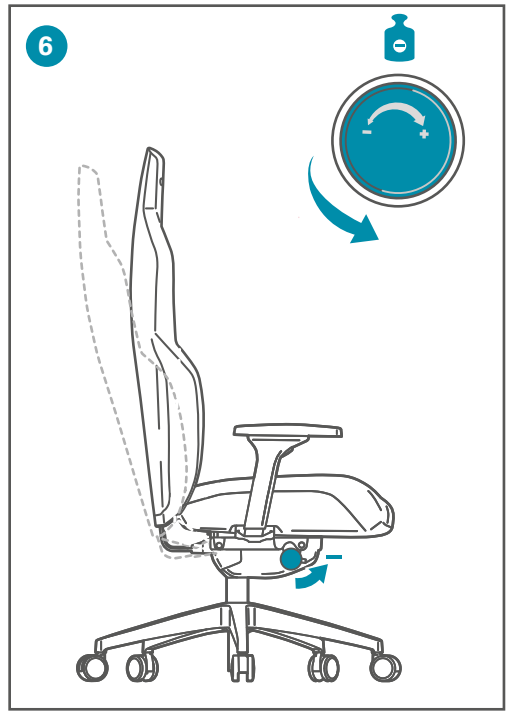
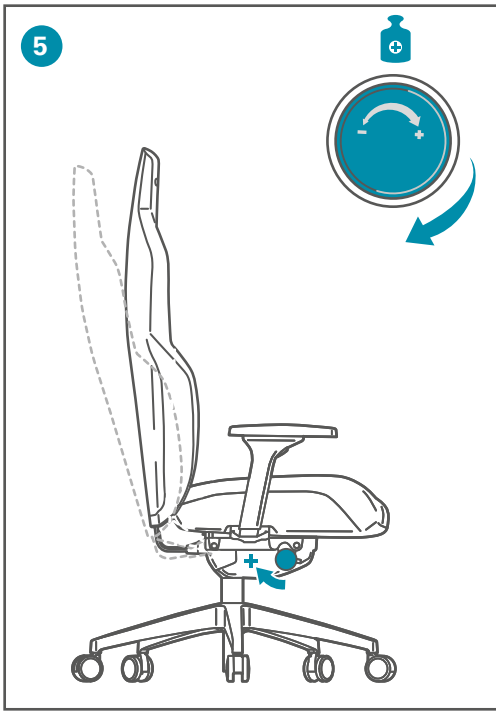

RECARO

RECARO Gaming GmbH & Co. KG
Schlossstrasse 70
70176 Stuttgart
Deutschland
Telefon: +49 711 504 376 44

E-Mail: support@recaro-gaming.com
Internet: www.recaro-gaming.com